

BASE ROULANTE



EQUIPEMENTS

- Cabine avec essuie-glace, 2 rétroviseurs, 2 pare-soleils et lampe à éclat
- Compteur horaire et horloge
- Compteur de vitesse
- Indicateur de décharge batteries avec coupure à 80% de décharge
- Clé de contact
- Commodo
 - Marche avant/arrière
 - Eclairage, clignotant
 - Avertisseur sonore et essuie-glace
- Sélecteur grande ou petite vitesse
- Sièges sur glissières
- Portes avec vitres coulissantes
- Désembuage du pare-brise
- 2 coffres de rangement

SÉCURITÉ

- Frein à main (inclus contact qui interdit la marche si frein tiré)
- Arrêt d'urgence
- Sécurité présence conducteur sur siège
- Freinage électrique avec récupération d'énergie
- Homologation routière

SIGNALISATION

- Veilleuses, codes
- Clignotants
- Feux stop et feux de détresse
- Feu de recul
- Buzzer de recul
- Avertisseur sonore
- Lampe à éclats
- Buzzer de marche avant (option)
- Anti-brouillard arrière (option)

PERFORMANCES

Charge maximum sur le plateau de 500 à 700 kg
(en fonction des batteries choisies)

Capacité maximum de traction	3 tonnes
Homologation route remorques non freinée	1,5 tonnes
Nombre de passagers	2
Poids à vide	925 kg
Vitesse maximum	25km/h
Rampe maxi à vide	30%
Rampe maxi en charge	15%
Bruit à 25km/h	62 dB
Puissance administrative	2 CV

RAYON DE BRAQUAGE

Rayon de braquage extérieur : 4m
 Garde au sol : 26 cm
 Largeur hors-tout : 1,10m

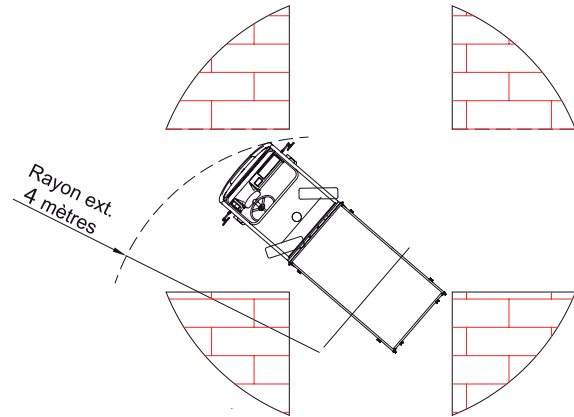

DIMENSIONS

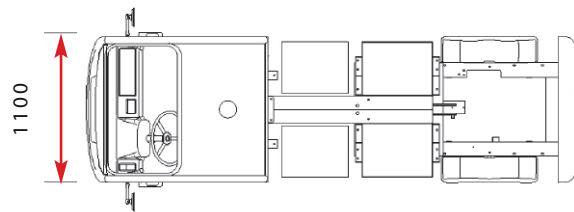
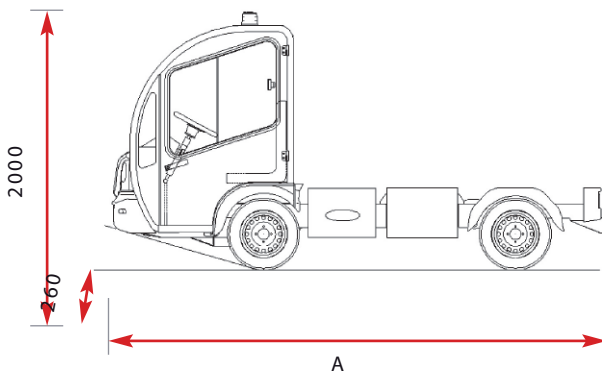

CARACTÉRISTIQUES MÉCANIQUES

Freinage AV	frein hydraulique à tambour \varnothing 230 mm
Freinage AR	frein électrique avec récupérateur d'énergie
Suspension AV	double triangle à ressorts hélicoïdaux + amortisseurs
Suspension AR	lames en composite + amortisseurs
Transmission	pont rigide avec réducteur 15,7/1 et différentiel
Direction	à crémaillère et palonnier de renvoi
Dimensions roues	155/R13C

CARACTÉRISTIQUES ÉLECTRIQUES

Moteur asynchrone	nominal : 5,4 kW 2940 tours / minutes - instantané : 12,2 kW
Variateur de vitesse	48V, 350 A
Capacité de batteries	200 Ah, 240 Ah, 320 Ah, 400 Ah
Chargeur électronique HF	48 V - 30 A ou 48 V - 50 A
Consommation	2800 à 3000 W
Temps de charge	8 à 10 heures

DIMENSIONS (HORS TOUT)

Longueur(A)	3 720 mm
Largeur (hors rétroviseurs)	1 100 mm
Hauteur	2 000 mm
Garde au sol	260 mm
Rayon de braquage extérieur	4 000 mm