



## BENNE BASCULANTE



100% électrique  
0g de CO<sub>2</sub>/km



### CARACTÉRISTIQUES TECHNIQUES

- Caractéristiques du véhicule seul : voir fiche Base Roulante G3
- Charge utile : 500 kg dans la benne
- Benne en aluminium
- Vérin hydraulique avec clapet sécurité anti-chute et béquille de sécurité
- 2 trappes latérales de chargement avec blocage en position ouverte
- 2 portes-balais
- Seuil maximum de déchargement 1,40 m (trappe ouverte)
- Hauteurs de chargement dans la benne :
  - Chargement latéral : 1,40 m (trappe ouverte)
  - Chargement à l'arrière : 1,70 m
- Volume utile de 1,80 m<sup>3</sup>



## BENNE BASCULANTE

### OPTIONS



Filet sur la benne



Couvercle aluminium

### VERSION STANDARD

Volume utile 1,80 m<sup>3</sup>

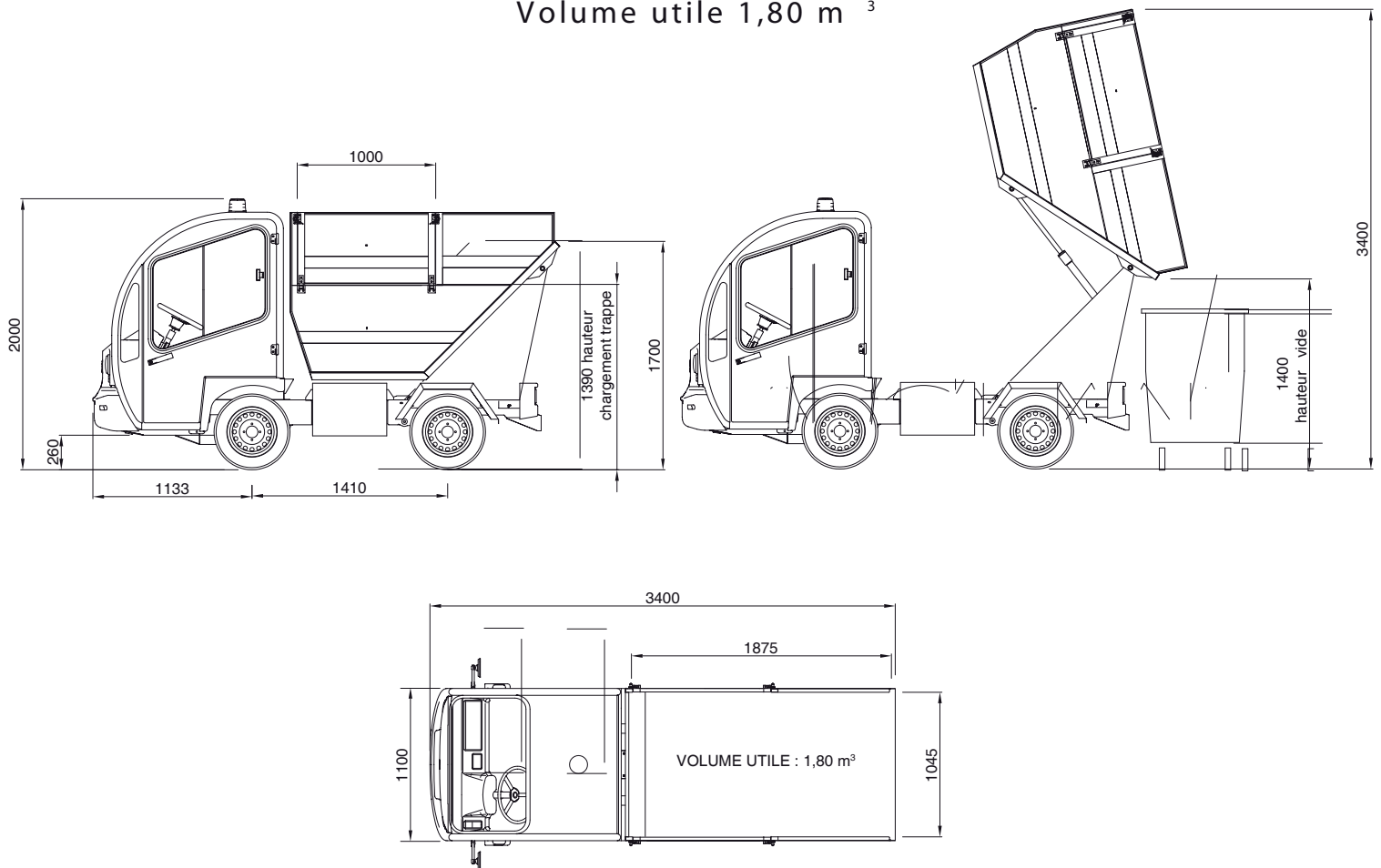

Fiche non contractuelle. Configuration susceptible d'être modifiée sans préavis. 09 - G3-S - 01