

FOURGON A RIDEAU

100% électrique
0g de CO2/km



CARACTÉRISTIQUES TECHNIQUES

- Caractéristiques du véhicule seul : voir fiche Base Roulante G3
- Charge utile de 600 à 700 kg dans le fourgon
- Volume utile de 2,2 m³ (version standard) à 2,8 m³ (version élargie)
- Rideau en aluminium à ressort compensateur et poignée de tirage
- Poignée d'ouverture du rideau à clé
- Plancher imputrescible et anti-dérapant

ACCESSOIRES ET OPTIONS



Porte-échelles



Fermeture centralisée



Galerie sur toit



Lumière intérieure dans le fourgon



2^{ème} rideau latéral



Rideau arrière



Aménagement intérieur (étagères)

FOURGON A RIDEAU

VARIANTES



Mi-fourgon-mi plateau



Spécial collecte de linge

VERSION STANDARD

Volume utile 2,2 m³

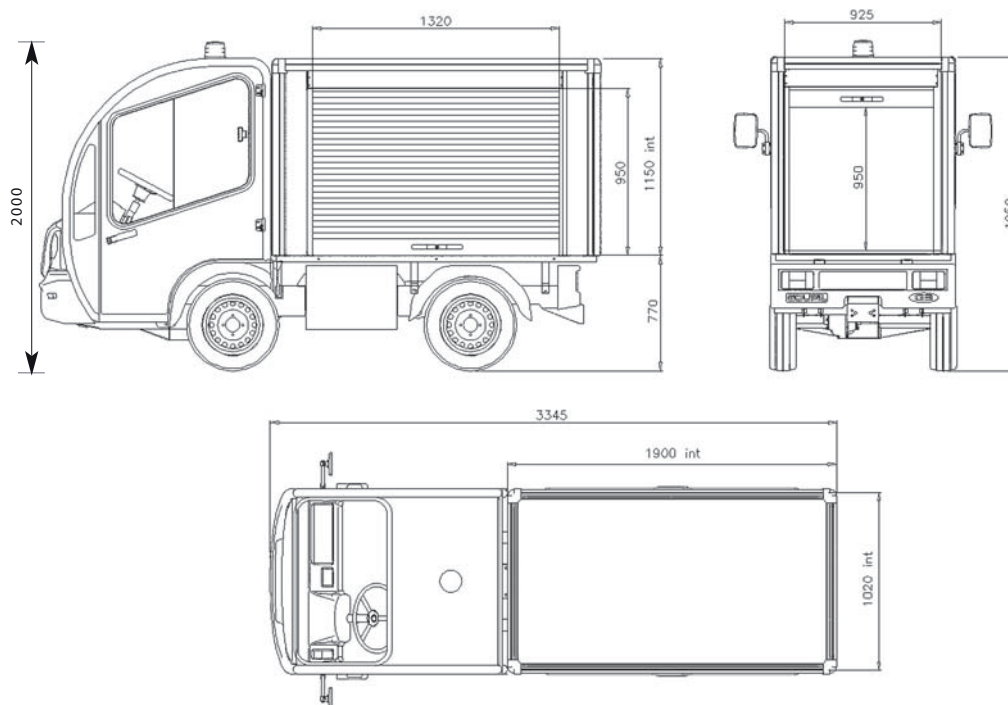

VERSION ÉLARGIE

Volume utile 2,8 m³

