



MIXTE CAISSON - PLATEAU BASCULANT

100% électrique
0g de CO₂/km



CARACTÉRISTIQUES TECHNIQUES

- Caractéristiques du véhicule seul : voir fiche Base Roulante G3-L

PLATEAU BASCULANT

- Charge utile de 600 à 700 kg *
- Plateau en aluminium
- Vérin hydraulique simple effet avec clapet de sécurité anti-chute et béquille de sécurité
- Ridelles latérales fixes et ridelle arrière rabattable et escamotable.

CAISSE A OUTILS

- Caisson étanche en acier électro-zingué
- Fermeture avec serrure à clé
- Ouverture des deux côtés par vérins à gaz





MIXTE CAISSON - PLATEAU BASCULANT

DIMENSIONS

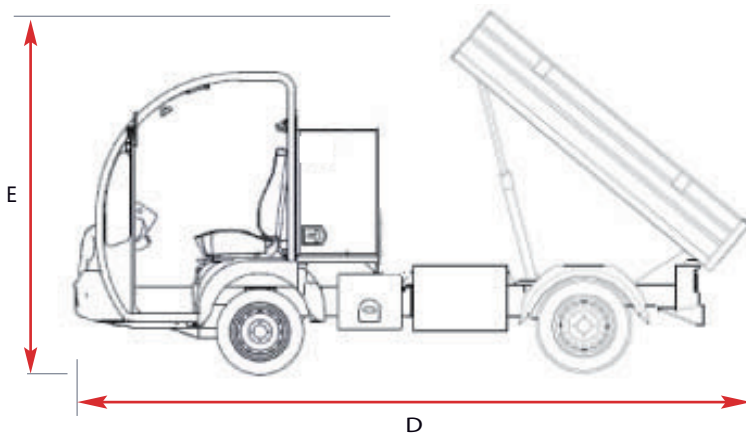
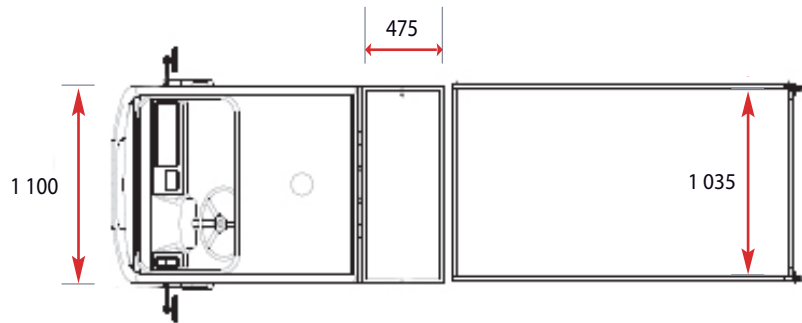
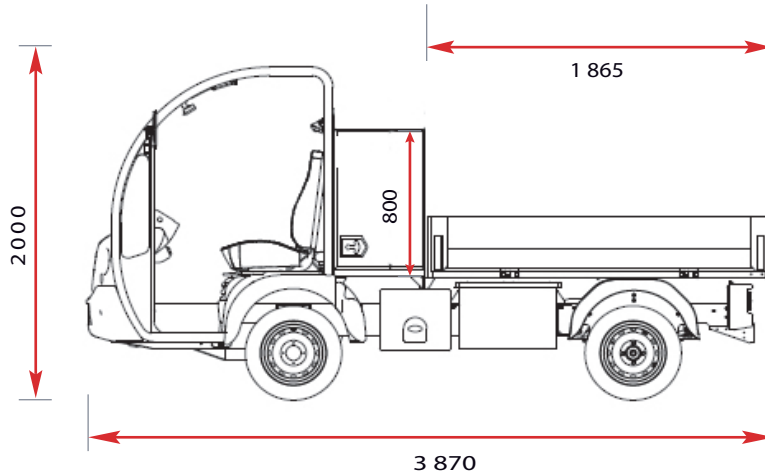

Véhicule

Longueur : 3 870 mm
Longueur plateau relevée : 4 010 mm
Hauteur plateau relevée : 2 130 mm

Plateau basculant

Longueur : 1 865 mm
Largeur : 1 035 mm
Surface utile : 1,93 m²

Caisson

Hauteur : 800 mm
Largeur : 1 100 mm
Longueur : 475 mm
Volume utile : 0,42 m³

