

VEHICULES **ELECTRIQUES** UTILITAIRES

FOURGON ISOTHERME



100% électrique
0g de CO₂/km
Subventionné **ADEME**



CARACTÉRISTIQUES TECHNIQUES

- Caractéristiques du véhicule seul : voir fiche Base Roulante G3
- Charge utile de 350 à 450 kg* dans le fourgon
- Monté sur un plateau basculant pour l'accès aux batteries
- Caisson Isotherme KLEGE-EUROPE, épaisseur des parois 80 mm
- Agrément vétérinaire classe A
- Une seule porte simple côté droit, gauche ou à l'arrière
- Plafonnier encastré au pavillon

ACCESSOIRES ET OPTIONS

Groupe froid



▼
Evaporateur V090 sur secteur
230V-16A condensateur
extérieur.



▼
Le groupe froid ne fonctionne
que si le véhicule est à l'arrêt
et quand il est branché
sur le secteur 230V.



▼
Double porte
(sans agrément
vétérinaire)



▼
Étagères inox :
double plancher
avec 6 étagères
escamotables

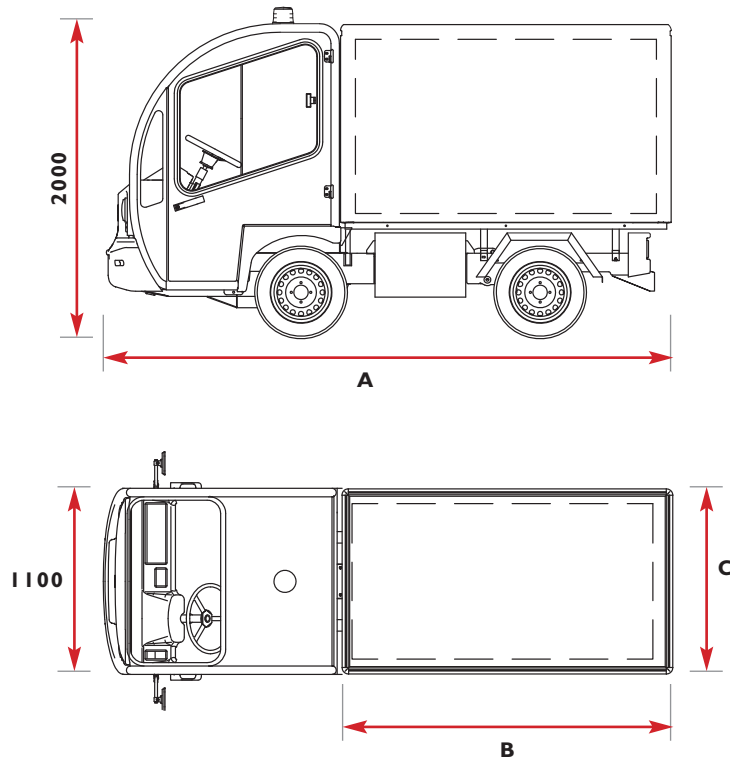

FOURGON ISOTHERME

DIMENSIONS

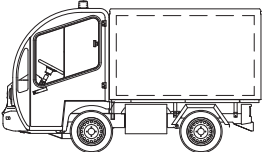

	G3-S	G3-L
	 <p>Véhicule Longueur (A) : 3 345 mm</p>	 <p>Véhicule Longueur (A) : 3 845 mm</p>
Version standard	<p>Caisson isotherme Longueur (B) : 1 775 mm Largeur (C) : 920 mm Volume utile : 1,7 m³</p>	<p>Caisson isotherme Longueur (B) : 2 275 mm Largeur (C) : 920 mm Volume utile : 2 m³</p>