

REMORQUE PORTE-CONTAINER



CARACTÉRISTIQUES TECHNIQUES

- Châssis et structure galvanisés
- Plancher anti-dérapant et imputrescible
- Ridelle arrière rabattable servant de rampe de chargement
- Eclairage routier
- Frein de parc en option
- Pneus 165*65

DIMENSIONS & CHARGE

- Largeur hors tout : 2 000 mm
- Longueur hors tout : 3 600 mm
- Poids à vide : 170 kg
- Charge utile : 1 229 kg
- Poids total en charge : 1 399 kg
- Surface utile du plateau : 3,4 m²
- Garde au sol nominale : 190 mm

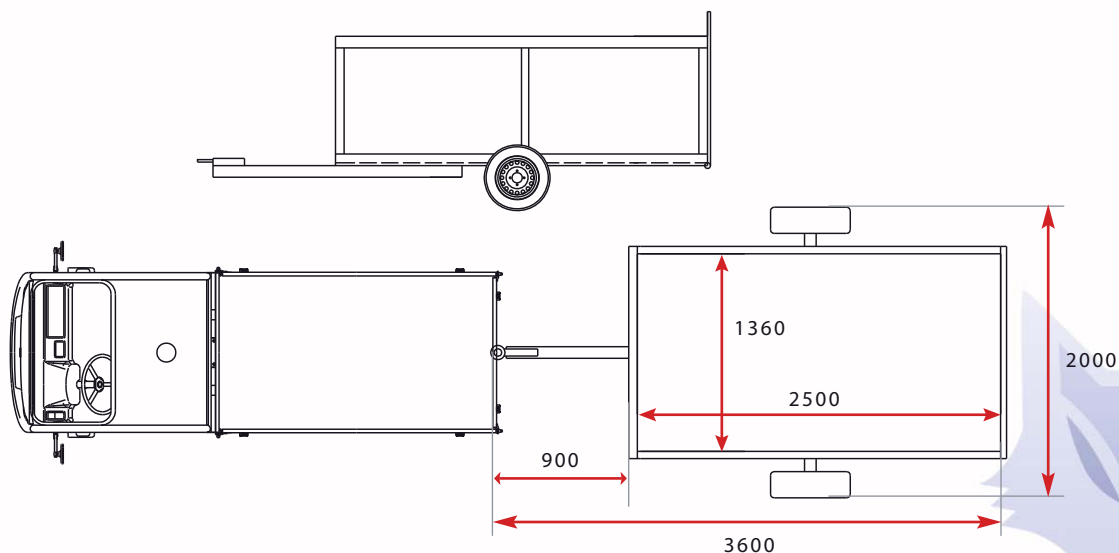

REMRORQUE DE MANUTENTION

CARACTÉRISTIQUES TECHNIQUES

- Châssis et structure cataphorésés et peints
- Plancher anti-dérapant et imputrescible
- Ridelles arrières et latérales rabattables
- Eclairage routier
- Pneus 145*80

OPTIONS, VARIANTES & CHARGE

- Réhausse grillagée
- Réhausse grillagée bâchée
- Version élargie
- Poids à vide : 210 kg
- Charge utile : | 189 kg
- Poids total en charge : | 399 kg

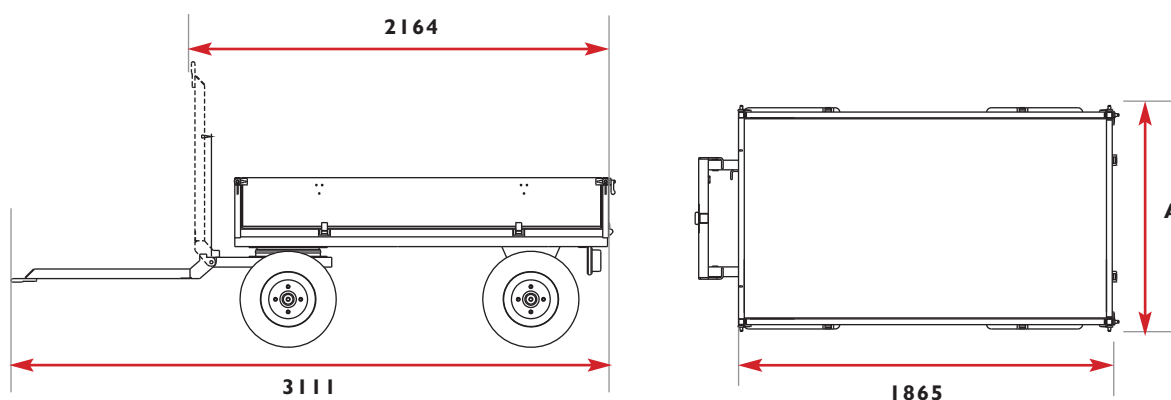

	Version standard	Version élargie
Remorque	Largeur hors tout : 140 mm	Largeur hors tout : 380 mm
Plateau	Longueur : 865 mm Largeur utile : 035 mm (A) Surface utile : 1,9 m ²	Longueur : 865 mm Largeur utile : 250 mm (A) Surface utile : 2,3 m ²