

PLATEAU FIXE À RIDELLES

100% électrique
0g de CO2/km
Subventionné **ADEME**



CARACTÉRISTIQUES TECHNIQUES

- Caractéristiques du véhicule seul : voir fiche Base Roulante G3
- Charge utile de 600 à 700 kg* sur le plateau
- Plancher amovible, imputrescible et anti-dérapant
- Ridelles rabattables et escamotables (ouverture indépendante sur les 3 côtés)

VARIANTES

Fourgon bâché



Plateau élargi



- Structure tubulaire aluminium
- Ouvertures avec fermetures éclair
- Partie arrière translucide pour rétro-vision

▼
Plateau à ridelles,
largeur utile 1,25m

PLATEAU FIXE À RIDELLES

OPTIONS



Réhausse grillagées escamotables et traitées anti-corrosion



Filet sur réhausse



Bâche sur réhausse

VERSION STANDARD

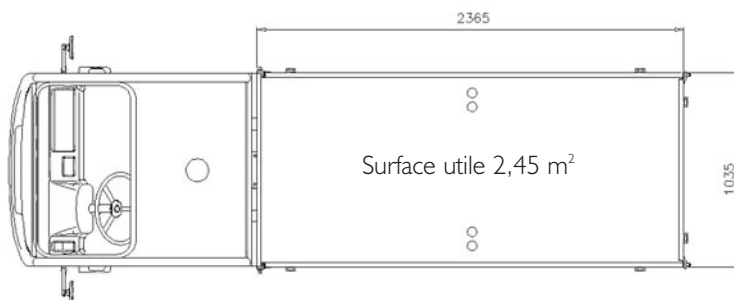
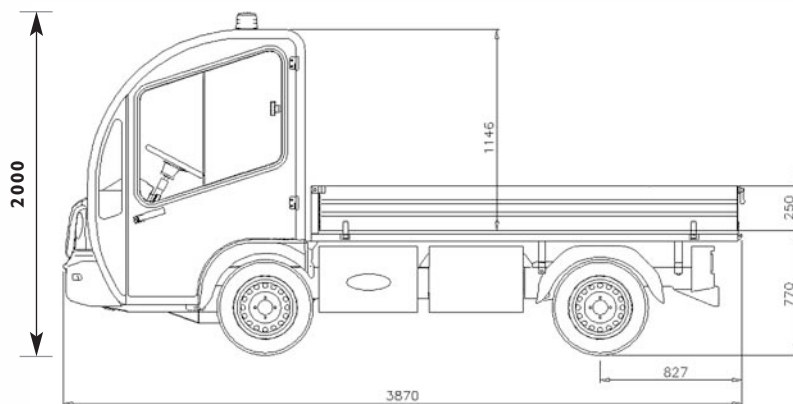

VERSION ÉLARGIE

