

G3 MIXTE BENNE BASCULANTE NETTOYEUR HAUTE-PRESSION

100% électrique
0g de CO₂/km
Subventionné ADEME



CARACTÉRISTIQUES TECHNIQUES

- Caractéristiques du véhicule seul : voir fiche Base Roulante G3-L

BENNE BASCULANTE

- Charge utile de 400 kg dans la benne
- Volume utile : 1,80 m³
- Benne en aluminium
- Vérin hydraulique avec clapet de sécurité anti-chute et béquille de sécurité
- 2 trappes latérales de chargement avec blocage en position ouverte

NETTOYEUR HAUTE-PRESSION

- Capacité : 200 litres
- Pression 130 bars, débit 7 litres/mn - pression réglable entre 50 et 130 bars
- Moteur électrique 48V, 2kW
- Enrouleur automatique avec 15 m de tuyau
- Lance de lavage à double tête : haute pression et basse pression (10 bars, 10 litres/mn)



G3 MIXTE BENNE BASCULANTE NETTOYEUR HAUTE-PRESSION

DIMENSIONS

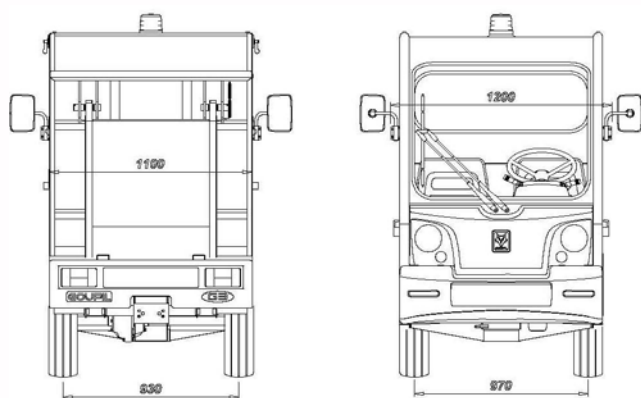
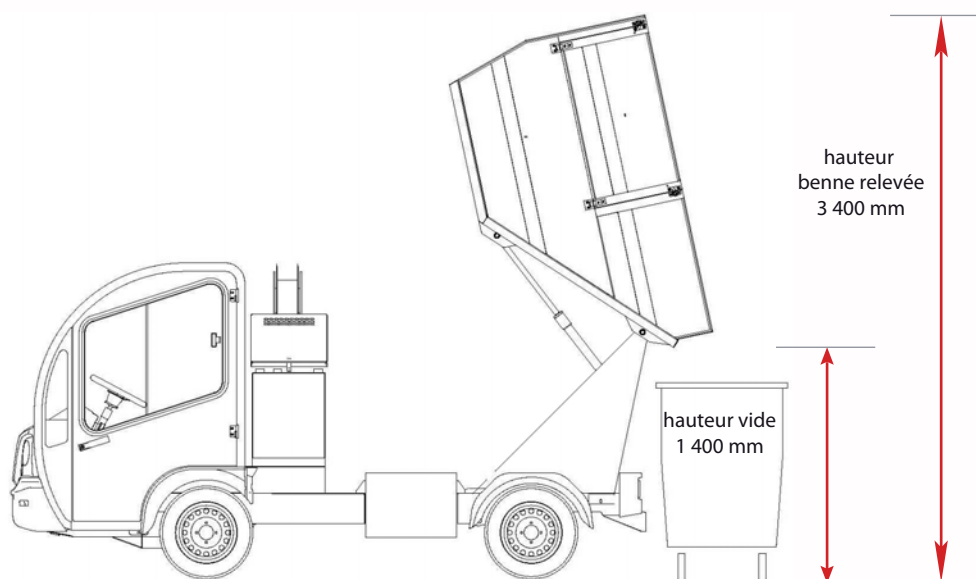
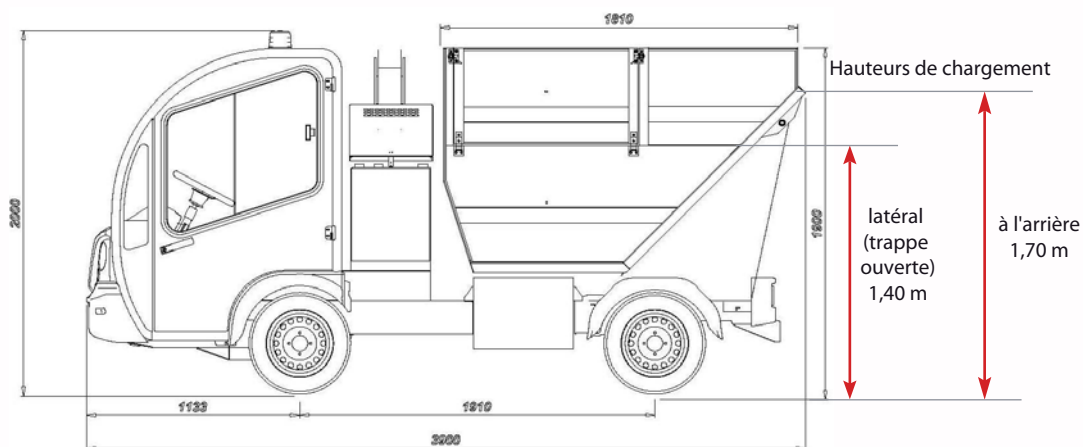

Véhicule

Longueur : 3 900 mm
Largeur hors-tout : 1 100 mm
Hauteur : 2 000 mm
Hauteur benne relevée : 3 400 mm

Benne basculante

Longueur : 1 810 mm
Largeur : 1 045 mm
Volume utile : 1,80 m³
Charge utile : 400 kg