

G3 MIXTE **NETTOYEUR HAUTE-PRESSION** **PLATEAU BASCULANT**

100% électrique
0g de CO₂ /km
Subventionné **ADEME**



CARACTÉRISTIQUES TECHNIQUES

- Caractéristiques du véhicule seul : voir fiche Base Roulante G3-L

PLATEAU BASCULANT

- Charge utile de 400 kg sur le plateau
- Plateau en aluminium
- Vérin hydraulique simple effet avec clapet de sécurité anti-chute et béquille de sécurité
- Ridelles latérales fixes et ridelle arrière rabattable et escamotable.

NETTOYEUR HAUTE-PRESSION

- Capacité : 200 litres
- Pression 130 bars, débit 7 litres/mn - pression réglable entre 50 et 130 bars
- Moteur électrique 48V, 2kW
- Enrouleur automatique avec 15 m de tuyau
- Lance de lavage à double tête : haute pression et basse pression (10 bars, 10 litres/mn)



G3 - MIXTE NETTOYEUR HAUTE-PRESSION PLATEAU BASCULANT

DIMENSIONS

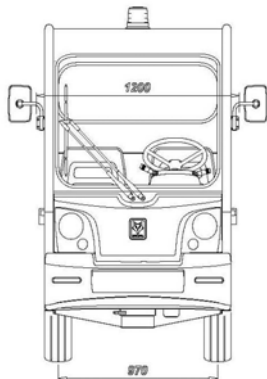
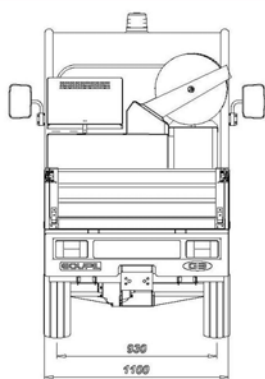
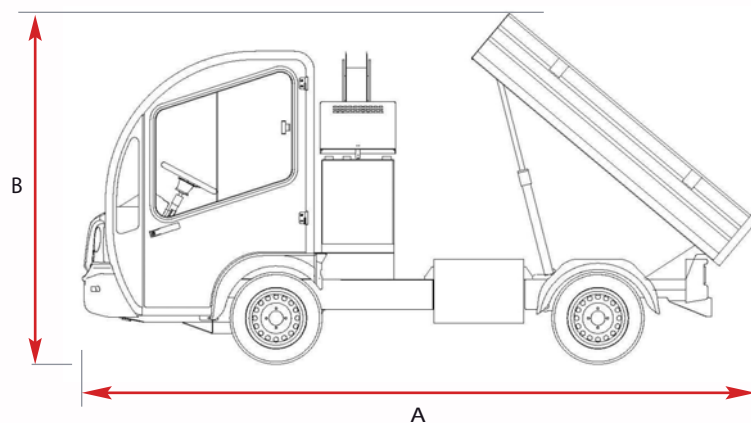
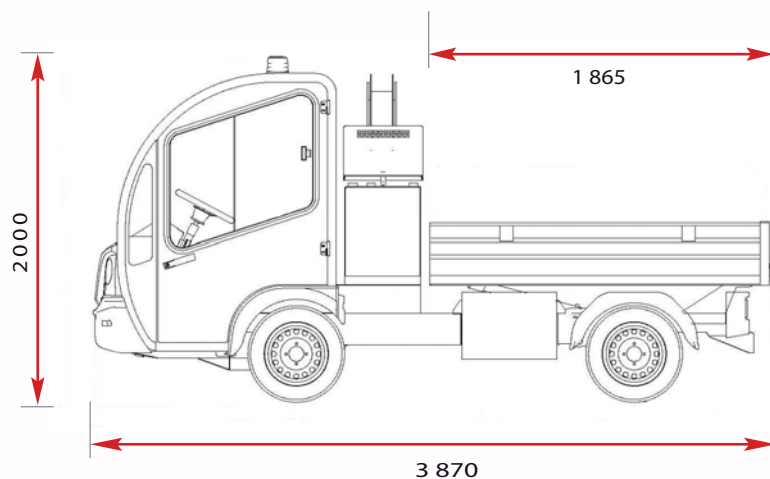

Véhicule

Longueur : 3 870 mm
Longueur plateau relevée (A) : 4 010 mm
Hauteur plateau relevée (B) : 2 130 mm

Plateau basculant

Longueur : 1 865 mm
Largeur : 1 035 mm
Surface utile : 1,93 m²